

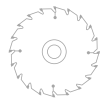

CHP 840 und CHP 1300

//// //// KREISSÄGE //

Universelle Schärfmaschine für hartmetallbestückte
Kreissägeblätter bis 840 oder 1.300 mm Ø



DIE ZUKUNFT IST JETZT: CHP 840 und CHP 1300

DIE VIELSEITIGKEIT EINER NEUEN GENERATION

4 CNC-GESTEUERTE AXSEN FÜR EXAKTES SCHLEIFEN NAHEZU ALLER ZAHN-GEOMETRIEN IN EINEM UMLAUF. GENIAL EINFACHE BEDIENUNG MIT INNOVATIVEM MULTIFUNKTIONS-HANDRAD. UND EIN WEGWEISENDES MASCHINENKONZEPT FÜR DEN EFFIZIENTEN EINSATZ BEI HOLZ-, ALUMINIUM-, KUNSTSTOFF- UND **VIELFÄLTIGEN METALLANWENDUNGEN.**

ERGEBNIS: DIE PERFEKTE VERBINDUNG VON PRÄZISION UND PRODUKTIVITÄT – BEI EINEM MAXIMUM AN FLEXIBILITÄT

FÜR DIE UNIVERSELLE BEARBEITUNG VON HARTMETALLBESTÜCKTEN KREISSÄGEBLÄTTERN MIT EINEM DURCHMESSER VON 80 MM BIS 840 ODER 1.300 MM

CHP 840 und CHP 1300
EINE FÜR ALLES. ALLES IN EINER.



1 KOMPAKTES DESIGN
Platzsparende Bauweise und optimale Zugänglichkeit für die Bediener

2 INNOVATIVES BEDIENPULT
Mit 10 Zoll LCD-Farbdisplay und Multifunktions-Handrad für schnelle und sichere Bedienung

3 GROSSES SICHTFENSTER
Innenliegende, zweiteilige Bedientür für perfekte Einsicht an die Schleifstelle

4 SERIENMÄSSIGE VOLLVERKLEIDUNG
Für den effektiven Arbeits-, Lärm- und Emissionsschutz sowie einen repräsentativen Auftritt

5 SOLIDE KONSTRUKTION
Stabiler Maschinenaufbau für den erschütterungsfreien Betrieb mit hoher Ergebnisqualität

Maschine für zwei unterschiedliche Durchmesserbereiche erhältlich: 80–840 mm oder 80–1.300 mm

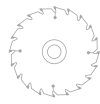

/// DAS MASCHINENKONZEPT

Die CHP-Reihe ist optimal gerüstet für das Schärfen von hartmetallbestückten Kreissägeblättern. Multitalente, die keine Wünsche offenlassen – aber jede Menge Möglichkeiten.

/// 4 CNC-gesteuerte Achsen für die komplette Bearbeitung aller gängigen Zahngeometrien in nur einem Umlauf – auch für Sägen mit Achswinkel und Gruppenverzahnung

/// Oszillationsschleifen serienmäßig – für hohe Abträge in nur einem Umlauf z. B. bei Bearbeitung von Reparaturzähnen

/// Motorisierte Span-Freiwinkelverstellung für schnelle Umstellung von Span- auf Freifläche

/// Optimale Bewegungskoordination für kurze Schleif- und reduzierte Nebenzeiten

/// Konsequenter hydraulikfrei – sehr wartungsarm

/// Automatische Zentralschmierung für verringerten Wartungsaufwand in der Grundausstattung enthalten

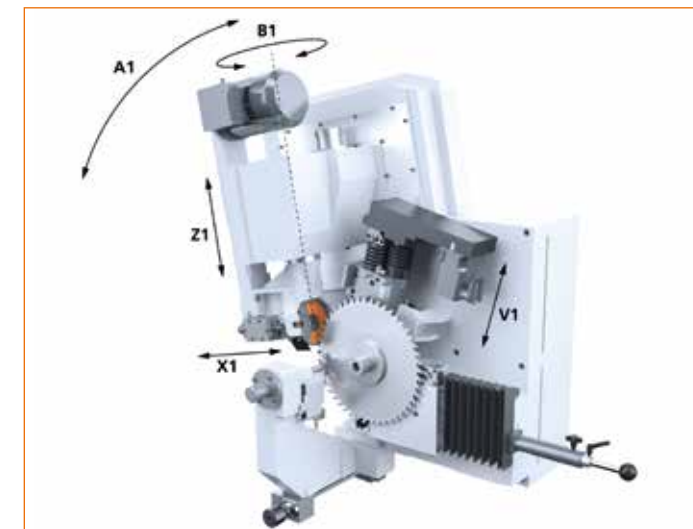

/// HÖCHSTE FLEXIBILITÄT dank 4 CNC-gesteuerten Achsen (B1, Z1, X1, V1)



/// SPANFLÄCHENBEARBEITUNG



/// FREIFLÄCHENBEARBEITUNG

/// DIE ANWENDUNG

Sägen für die Sägewerksindustrie, Massivholzverarbeitung und Möbelfertigung

Der Name VOLLMER bürgt für Zuverlässigkeit und Stabilität im Prozess. Dank der quer eingebauten Vorschubklinke mit pneumatischer Aushebung sind auch Spanersegmente kein Problem. Auch wenn diese mit oder ohne Verstärkungsring auf die eigens dafür gefertigten Schärfvorrichtungen aufgeschraubt werden, oftmals auch mit Füllstücken um die Lücken im Stammkörper aufzufüllen.

/// Serienmäßig weit öffnende Blattklemmung für Sägen mit Bund oder Verstärkungsring

/// Optionale zweite Vorschubklinke zur Bearbeitung von Zahnteilungen bis 180 mm

/// Optionales Hohlbrustschleifgerät für die Bearbeitung von Hohlbrustsägen



/// FREIFLÄCHENBEARBEITUNG an Spanersegment aus der Sägewerksindustrie



/// HOHLBRUSTBEARBEITUNG für beste Ergebnisse in der Möbelfertigung

Sägen für die Metallbearbeitung

In der Metallbearbeitung gelten besondere Anforderungen – auch für den Prozess des Schärfens. Die CHP 840 und CHP 1300 sind prädestiniert für das effiziente Bearbeiten auch komplexer Zahngeometrien und Gruppenverzahnungen.

/// Verstärkter Schleifmotor mit variabler Schnittgeschwindigkeit – für hohe Schleifleistungen und die Möglichkeit, Prozess- und Bearbeitungsparameter zu optimieren

/// Verstellbare Schleifpinole zur Spanteilerbearbeitung für mehr Flexibilität

/// Software für negative Spanflächengeometrien und Spanteilerbearbeitung serienmäßig



/// SPANTEILERBEARBEITUNG AN HSS-SÄGEN mit 50 mm Schleifscheibe



/// SPANTEILERBEARBEITUNG mit 125 mm Schleifscheibe



/// NEGATIVE SPANFLÄCHENBEARBEITUNG

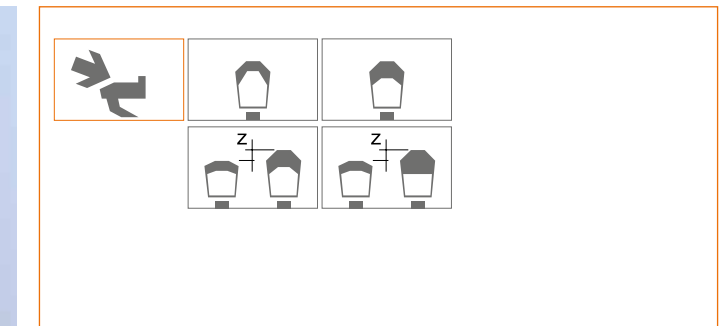

/// NEGATIVE SPANFLÄCHE // ZAHNFORMBEISPIELE



/// OPTIONAL SPANLEITSTUFE Bearbeitung von Sägen mit Spanleitstufe

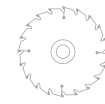

/// DIE ANWENDUNG

Die hohe Variabilität und Funktionalität macht die CHP-Reihe zur jeweils ersten Wahl für das werkstattorientierte Schärfen von Kreissägeblättern in der Holz-, Aluminium-, Kunststoff- und Metallverarbeitung – und damit universell einsetzbar für Sägewerke, Schärfdienste und die Produktion von Kleinserien.

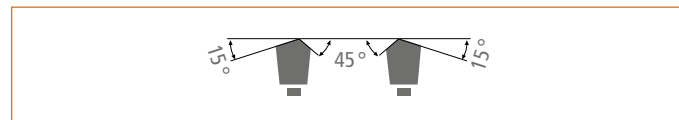

/// **SCHRÄGSCHLIFFWINKEL**
sind individuell wählbar



/// **SCHLEIFGESCHWINDIGKEIT**
für die verschiedenen Flächen stufenlos einstellbar

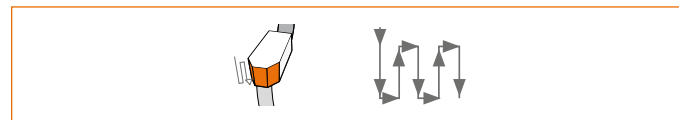

/// **OSZILLATIONSSCHLEIFVERFAHREN**
auch bei hohen Abtragsleistungen hervorragende Oberflächengüten

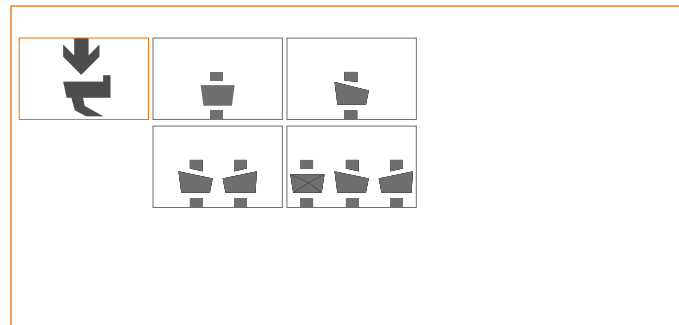

/// **SPANFLÄCHE // ZAHNFORMBEISPIELE**



/// **GRUPPENVERZÄHNUNGEN**
sind bearbeitbar

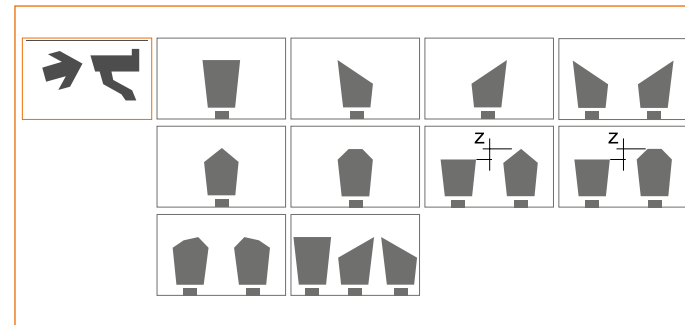

/// **FREIFLÄCHE // ZAHNFORMBEISPIELE**



/// **MEHRFLÄCHENPROGRAMM**
optional

/// DAS BEDIENKONZEPT

Das moderne Bedienkonzept mit Multifunktions-Handrad gestaltet die Arbeit deutlich einfacher und schneller. Die Anwahl und das Verfahren der Achsen erfolgen nur noch über ein Modul – sehr hilfreich, um eine mögliche Fehlbedienung zu vermeiden. Zusätzlich dient das Handrad als Potentiometer, um im Automatikbetrieb Geschwindigkeitsanpassungen durchführen zu können.

/// Optimierte Bearbeitungszeiten und Oberflächengüten durch variable Eingabe der Schleifgeschwindigkeiten der verschiedenen Flächen

/// Keine Eingabe der Zahnteilung erforderlich dank der Sensorik der Vorschubklinke

/// Automatische Einstellung der Span- und Freiwinkel durch digitale Erfassung vermeidet Einstellfehler

VOLLMER BEDIENPHILOSOPHIE – sorgt für höchsten Anwendungskomfort



/// **1 PRÄGNANTE VOLLMER SYMBOLE**
erleichtern die intuitive Programmierung

/// **2 SPEICHERUNG**
von bis zu 4.000 Programmen möglich

/// **3 WINDOWS-BASIERTE OBERFLÄCHE**
mit 10 Zoll LCD-Farbdisplay und grafischer Nutzerführung

/// **4 EINFACHES EINRICHTEN**
durch innovatives Multifunktions-Handrad

/// DIE TECHNISCHEN DATEN

Kreissägen	CHP 840	CHP 1300	
Außendurchmesser	80–840	80–1300	mm
Bohrungsdurchmesser	ab 10	ab 10	mm
Stammlattdicke	≤ 8	≤ 8	mm
Zahnteilung	≤ 100 (≤ 180*)	≤ 100 (≤ 180*)	mm
Schnittbreite	bis 12	bis 12	mm
Werkstückgewicht	max. 30	max. 80	kg
Spanwinkel	–30 bis +40	–30 bis +40	°
Spanwinkel Hohlbrust	–10 bis +30*	–10 bis +30*	°
Freiwinkel	+5 bis 45	+5 bis 45	°

Schleifscheiben	CHP 840	CHP 1300	
Außendurchmesser	125	125	mm
Bohrungsdurchmesser	32	32	mm
Umfangsgeschwindigkeit	variabel	variabel	

Schleifwege	CHP 840	CHP 1300	
Spanfläche	≤ 20	≤ 20	mm
Freifläche	≤ 24	≤ 24	mm
Hohlbrust	≤ 15	≤ 15	mm
Antriebsleistung Schleifwelle	1,1	1,1	kW

Schleifscheiben	CHP 840	CHP 1300	
Außendurchmesser	125	125	mm
Bohrungsdurchmesser	32	32	mm
Umfangsgeschwindigkeit	variabel	variabel	

Inhalt Kühlmittelbehälter	CHP 840	CHP 1300	
Inhalt Kühlmittelbehälter	ca. 125	ca. 125	l
Anschlusswert (ohne Zusatzeinrichtungen)	ca. 2,2	ca. 2,2	kVA
Gewicht	ca. 1.660	ca. 1.850	kg

*optional

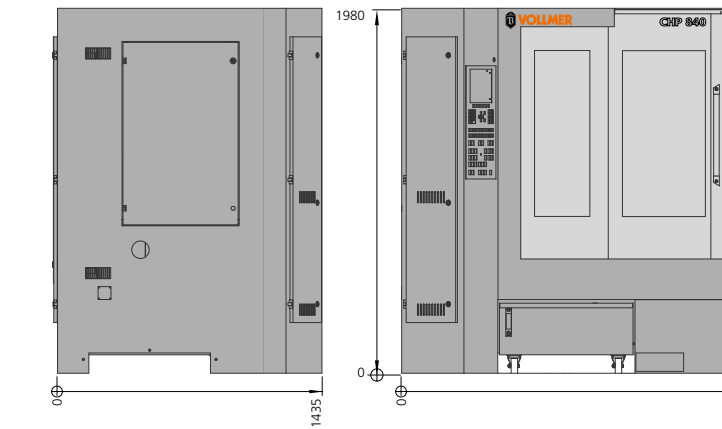

/// **MASCHINENABMESSUNGEN**



/// **MASCHINE FÜR ZWEI DURCHMESSERBEREICHE:**
80–840 mm oder 80–1.300 mm erhältlich

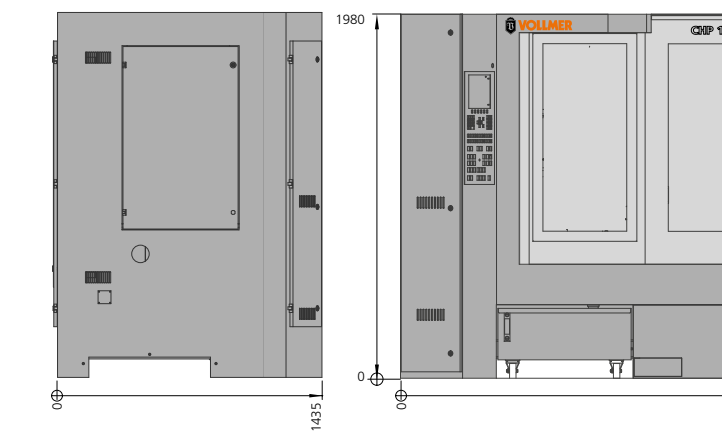

/// SERVICE NACH MASS

VOLLMER unterstützt Sie mit einem umfassenden Programm an hilfreichen und wirtschaftlichen Dienstleistungen. Von der kompetenten Beratung über die für Sie optimale Finanzierung bis hin zum vorteilhaften Servicevertrag – mit dem Sie schon heute selbst bestimmen können, welche Servicekosten morgen auf Sie zukommen.

Kurz: Wir tun alles, damit Sie sich voll und ganz auf das Wesentliche konzentrieren können: Ihren Erfolg.

/// Ausführliche Beratung und Projektierung

/// Finanzierung und Versicherung

/// Schulung und Inbetriebnahme

/// Wartung und Service

/// Original-Ersatzteile

/// Upgrade und Software

/// An- und Verkauf von Gebrauchtmachines



CHP 840 UND CHP 1300 – WICHTIGSTE VORTEILE AUF EINEN BLICK:

/// MEHR PRODUKTIVITÄT

Optimierte Schleifzeiten, höchste Bearbeitungspräzision, vorbildlicher Bedienkomfort – für das werkstatorientierte Arbeiten.

Ihr Plus an Effizienz und Genauigkeit.

/// MEHR WIRTSCHAFTLICHKEIT

Viel Leistung zu äußerst fairen Konditionen.

Überschaubare Investition – hohe Rentabilität

/// MEHR FLEXIBILITÄT

4 CNC-Achsen. Alle Zahngeometrien in einem Umlauf bearbeiten – auch für Metallanwendungen.

Damit haben Sie noch mehr Möglichkeiten.